

Mała winda towarowa SERII C

Cechy charakterystyczne windy:

- drzwi "gilotynowe"
- drzwi na wysokości podłogi
- maszynownia nad szybem
- brak chwytacza

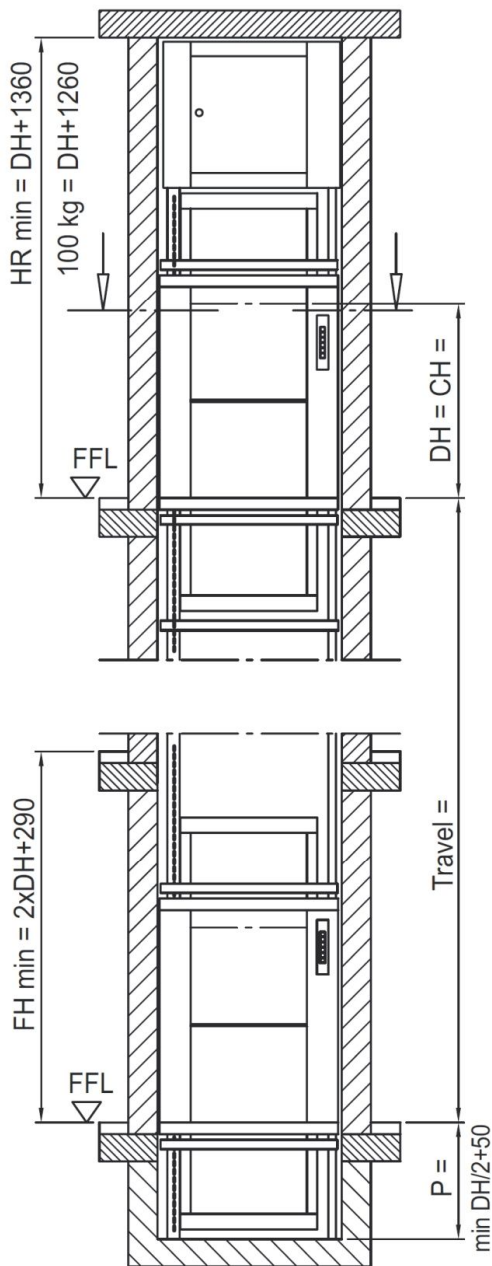

Winda standardowa. Najtańsza z wersji. Drzwi na wysokości podłogi. Przeznaczona do miejsc gdzie jest dużo miejsca w nadsztybie, konieczne jest wykonanie podszybia. A winda zostanie postawiona na fundamencie lub w miejscu gdzie brak jest pod spodem wykorzystywanych pomieszczeń ze względu na brak elementu bezpieczeństwa czyli tzw. chwytacza. A kiedy potrzebny jest chwytacz? Wymagany jest gdy: -powierzchnia kabiny jest większa od 1m², -wysokość kabiny jest wyższą niż 1,2 m, -pod windą znajdują się pomieszczenia, obciążenie ponad 300 kg.

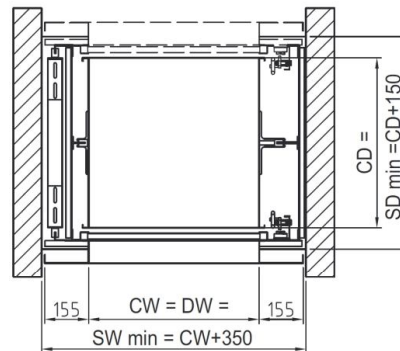

↑
machine room access

Uwaga!! Ten wariant windy musi zostać posadowiony na części budynku pod którą nie znajdują się już żadne dostępne pomieszczenia.

Szerokość i głębokość kabiny dostępna w przyroście co 50 mm.

Wysokość kabiny dostępna w przyroście co 100 mm.

CW	= szerokość kabiny	=	min. 500 – max 1000 mm
CD	= głębokość kabiny	=	min. 600 – max 1000 mm
CH	= wysokość kabiny	=	min. 800 – max. 1200 mm
DW	= szerokość drzwi	=	szerokość kabiny
DH	= głębokość drzwi	=	głębokość kabiny
P	= podszybie	=	min. DH/2+50
SW	= szerokość dostępna	=	pion min. wymiarów
SD	= głębokość dostępna	=	pion min. wymiarów
HR	= prześwit	=	wysokość od podłogi FFL do sufitu
FFL	= poziom podłogi		
FH	= podłoga do wysokości podłogi do brzegu drzwi		