

Mała winda towarowa SERII Z

Cechy charakterystyczne windy:

- podwójne, separowane drzwi do przewozu brudnych i czystych produktów
- drzwi na wysokości podłogi i parapetu
- maszynownia nad szybem

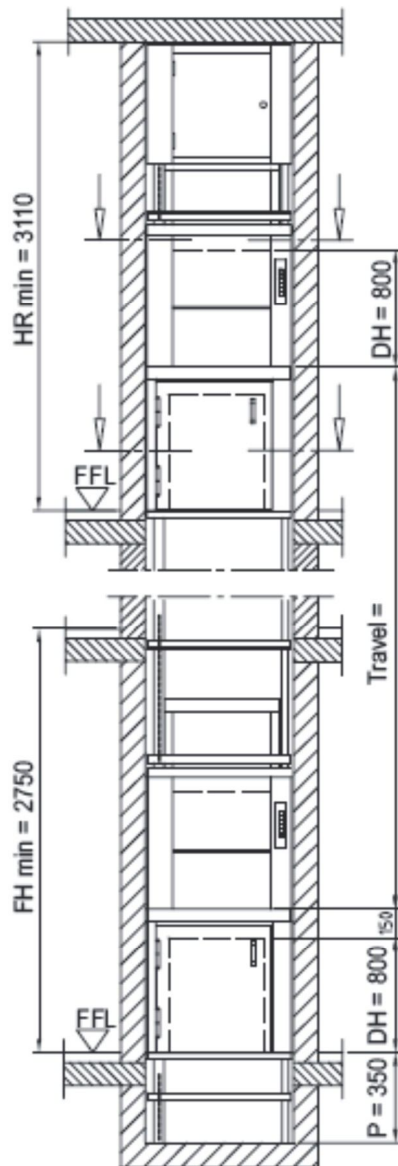

Winda z podwójnymi drzwiami. Drzwi uchylne na wysokości podłogi oraz gilotynowe powyżej. Konieczne nie duże podszybie. Przeznaczona do miejsc gdzie jest dużo miejsca w nadszybiu, konieczne jest wykonanie podszybia. A winda zostanie postawiona na fundamencie lub w miejscu gdzie brak jest pod spodem wykorzystywanych pomieszczeń ze względu na brak elementu bezpieczeństwa czyli tzw. chwytacza. A kiedy potrzebny jest chwytacz? Wymagany jest gdy: -powierzchnia kabiny jest większa od 1m², -wysokość kabiny jest wyższą niż 1,2 m, -pod windą znajdują się pomieszczenia, obciążenie ponad 300 kg.

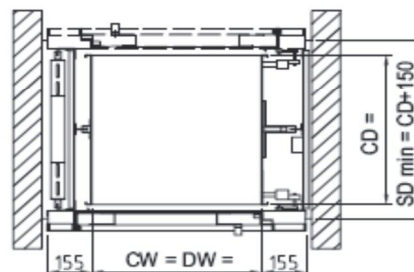
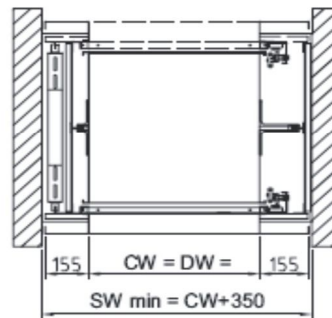

Uwaga!! Ten wariant windy musi zostać posadowiony na części budynku pod którą nie znajdują się już żadne dostępne pomieszczenia.

Szerokość i głębokość kabiny dostępna w przyroście co 50 mm.

Wysokość kabiny dostępna w przyroście co 100 mm.

CW	= szerokość kabiny	min. 500 – max 1000 mm
CD	= głębokość kabiny	min. 600 – max 1000 mm
CH	= wysokość kabiny	min. 600 max. 1200 mm
DW	= szerokość drzwi	1750-2000 mm (1750 standardowy wymiar)
DH	= wysokość drzwi	= wysokość kabiny
P	= dół/szyb	min. 350 mm
SW	= szerokość dostępna	= pion min. wymiarów
SD	= głębokość dostępna	= pion min. wymiarów
HR	= prześwit	= wysokość od podłogi FFL do sufitu
FFL	= poziom podłogi	
FH	= podłoga do wysokości podłogi do brzegu drzwi	