

Mała winda towarowa SERII Z

Cechy charakterystyczne windy:

- podwójne, separowane drzwi do przewozu brudnych i czystych produktów
- drzwi na wysokości podłogi i parapetu
- maszynownia nad szybem

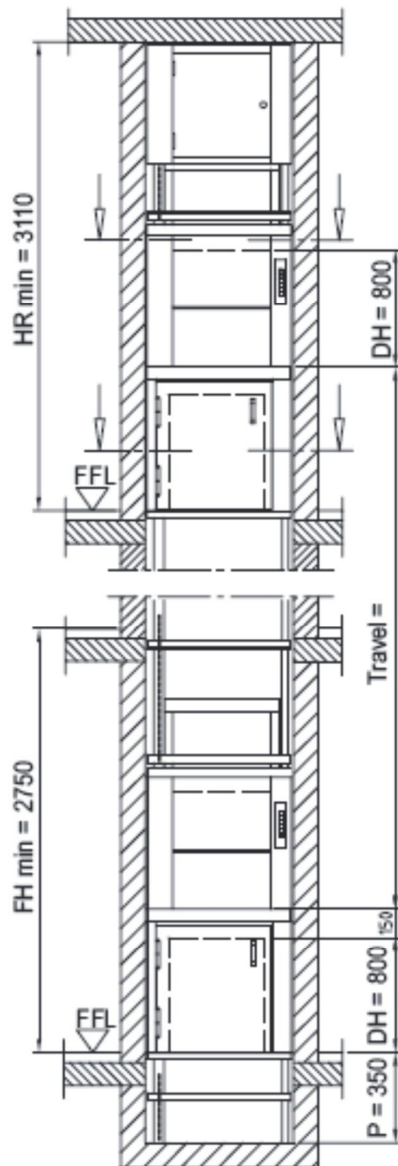

Winda z podwójnymi drzwiami. Drzwi uchylne na wysokości podłogi oraz gilotynowe powyżej. Konieczne jest nie duże podszybie. Przeznaczona do miejsc gdzie jest dużo miejsca w nadszymbiu, konieczne jest wykonanie podszybia. Wersja z chwytaczem.

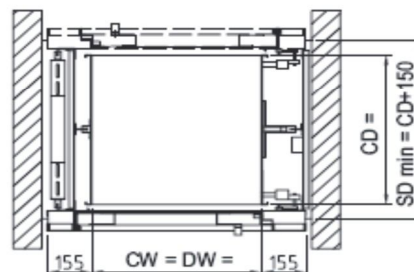
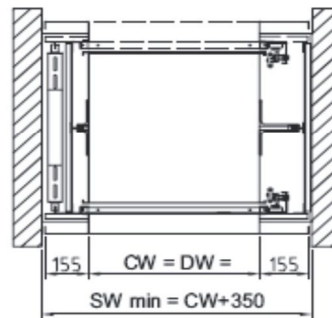

Uwaga!! Ten wariant windy musi zostać posadowiony na części budynku pod którą nie znajdują się już żadne dostępne pomieszczenia.

Szerokość i głębokość kabiny dostępna w przyroście co 50 mm.

Wysokość kabiny dostępna w przyroście co 100 mm.

| | | | |
|-----|--|---|--|
| CW | = szerokość kabiny | = | min. 600 – max 1000 mm |
| CD | = głębokość kabiny | = | min. 700 – max 1000 mm |
| CH | = wysokość kabiny | = | 1750-2000 mm (1750 standardowy wymiar) |
| DW | = szerokość drzwi | = | szerokość kabiny |
| DH | = wysokość drzwi | = | 800 mm każdy przedział |
| P | = dół/szyb | = | min. 350 mm |
| SW | = szerokość dostępna | = | pion min. wymiarów |
| SD | = głębokość dostępna | = | pion min. wymiarów |
| HR | = prześwit | = | wysokość od podłogi FFL do sufitu |
| FFL | = poziom podłogi | | |
| FH | = podłoga do wysokości podłogi do brzegu drzwi | | |